

## Universal Vergleichsmessgerät 0739

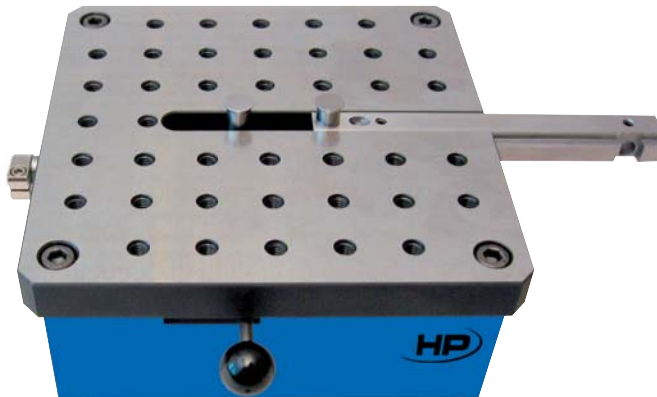

### Grundausrüstung

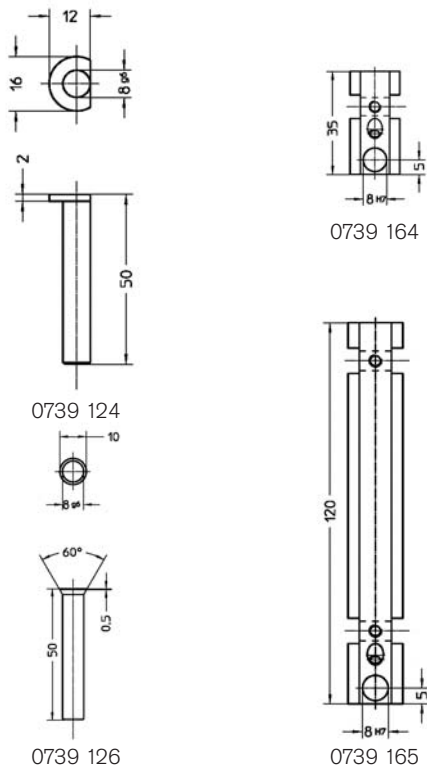

### Ausführung

- Zur Bestimmung von Innen- und Außendurchmesser an Einstichen und Hinterdrehungen im Vergleichsmessverfahren.
- Messverfahren: Das zu messende Maß wird am Umkehrpunkt zwischen einem festen und einem beweglichen Tastenelement ermittelt.
- Für die Messwertanzeige können wahlweise analoge oder digitale Messuhren verwendet werden.
- Robuste Konstruktion
- Aufbau und Bedienung einfach
- großer Anwendungsbereich
- Besonders für Serienmessung geeignet.
- Option: auswechselbare Sonder-Auflageplatte
- Innenmessung: 21 – 200 mm
- Außenmessung: 0 – 180 mm
- Wiederholpräzision: 2 µm
- Aufnahmebohrung für Messuhr: Ø 8 mm
- Lieferung mit Tasterpaaren 0739 126 und 0739 124, Tasterhalter 0739 164
- Verpackung: Alukoffer

Abmessung mm	Best. Nr.	Listenpreis Euro
150 x 150 x 68	0739 102	1.552,00

## Auflageplatte groß 0739

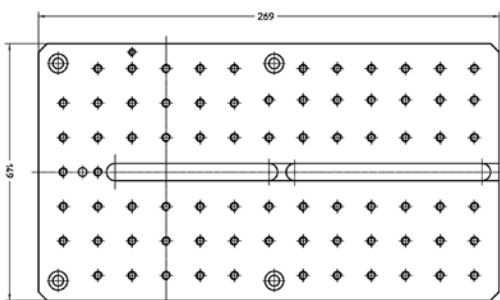

Abmessung mm	Best. Nr.	Listenpreis Euro
Auflageplatte groß: 269 x 149	0739 170	166,00

= QuickLock 
 = QuickStart 
 = Waterproof nach IP 
 = Datenausgang 
 = DIN

3/31