

## Beschreibung

- Schienenlänge = Auszuglänge
- Belastung pro Paar in ausgezogener Position, gleichmäßiger Gewichtsverteilung und vertikalem Schienen-Einbau.
- Hohe Belastbarkeit bei geringem Platzbedarf

## Hinweise

- Entsprechend der jeweiligen Länge, erfolgt die Befestigung durch vier bzw. sechs in der Mitte positionierte M8-Gewindebohrungen.
- Vor- und Rücklauf ist optional mit Durchlaufsperre möglich.
- Aufgrund eigener Herstellung sind auch Sonderanfertigungen möglich (Länge, Bohrbild).



- Für mehr Informationen siehe Seite 8-11

## 5030

### Material

Stahl C45 verzinkt, Edelstahl oder Aluminium

### Lastwert

Bis 400 kg

### Auszug

Vollauszug

### Profil

H = 50 mm, B = 30 mm



Optional mit Auszug in beide Richtungen

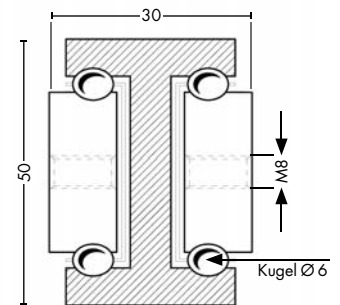
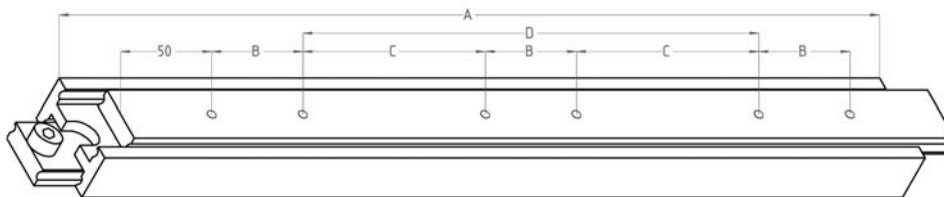

| 5030*      | A**  | B  | C   | D   | Lastwert / Paar | pro Schiene |
|------------|------|----|-----|-----|-----------------|-------------|
|            | mm   | mm | mm  | mm  | kg              | kg          |
| 5030 - 30  | 300  | 50 | -   | 100 | 300             | 2,66        |
| 5030 - 35  | 350  | 50 | -   | 150 | 310             | 3,10        |
| 5030 - 40  | 400  | 50 | -   | 200 | 320             | 3,54        |
| 5030 - 45  | 450  | 50 | -   | 250 | 330             | 3,98        |
| 5030 - 50  | 500  | 50 | -   | 300 | 350             | 4,43        |
| 5030 - 55  | 550  | 50 | 150 | -   | 380             | 4,87        |
| 5030 - 60  | 600  | 50 | 175 | -   | 400             | 5,31        |
| 5030 - 65  | 650  | 50 | 200 | -   | 395             | 5,75        |
| 5030 - 70  | 700  | 50 | 225 | -   | 390             | 6,20        |
| 5030 - 75  | 750  | 50 | 250 | -   | 385             | 6,64        |
| 5030 - 80  | 800  | 50 | 275 | -   | 380             | 7,08        |
| 5030 - 85  | 850  | 50 | 300 | -   | 375             | 7,52        |
| 5030 - 90  | 900  | 50 | 325 | -   | 370             | 7,97        |
| 5030 - 95  | 950  | 50 | 350 | -   | 365             | 8,41        |
| 5030 - 100 | 1000 | 50 | 375 | -   | 360             | 8,85        |
| 5030 - 105 | 1050 | 50 | 400 | -   | 355             | 9,29        |
| 5030 - 110 | 1100 | 50 | 425 | -   | 350             | 9,74        |
| 5030 - 115 | 1150 | 50 | 450 | -   | 345             | 10,18       |
| 5030 - 120 | 1200 | 50 | 475 | -   | 340             | 10,62       |
| 5030 - 125 | 1250 | 50 | 500 | -   | 335             | 11,06       |
| 5030 - 130 | 1300 | 50 | 525 | -   | 330             | 11,51       |
| 5030 - 135 | 1350 | 50 | 550 | -   | 325             | 11,95       |
| 5030 - 140 | 1400 | 50 | 575 | -   | 320             | 12,39       |

\* Bei Bestellung Präfix beachten. ST = Stahl C45 verzinkt, NI = NIROSTA Edelstahl, AL = Aluminium \*\* A = Schienenlänge in eingefahrener Position