

Artikelbeschreibung/Produktabbildungen



Beschreibung

Werkstoff:

Körper aus Stahl.

Buchsen aus Vergütungsstahl.

Ausführung:

brüniert.

Hinweis:

Der Zentrierspanner ermöglicht das Zentrieren und Spannen eines Werkstückes in der Bohrung.

Der Zentrierspanner verfügt über einen großen Hub. Die Produktpalette deckt einen Spannungsbereich von $\varnothing 12$ bis $\varnothing 30$ mm ab. Zentrierspanner mit Innengewinde passen zu Rastersystem M6 (siehe Anwendungsbeispiel).

Zeichnungen

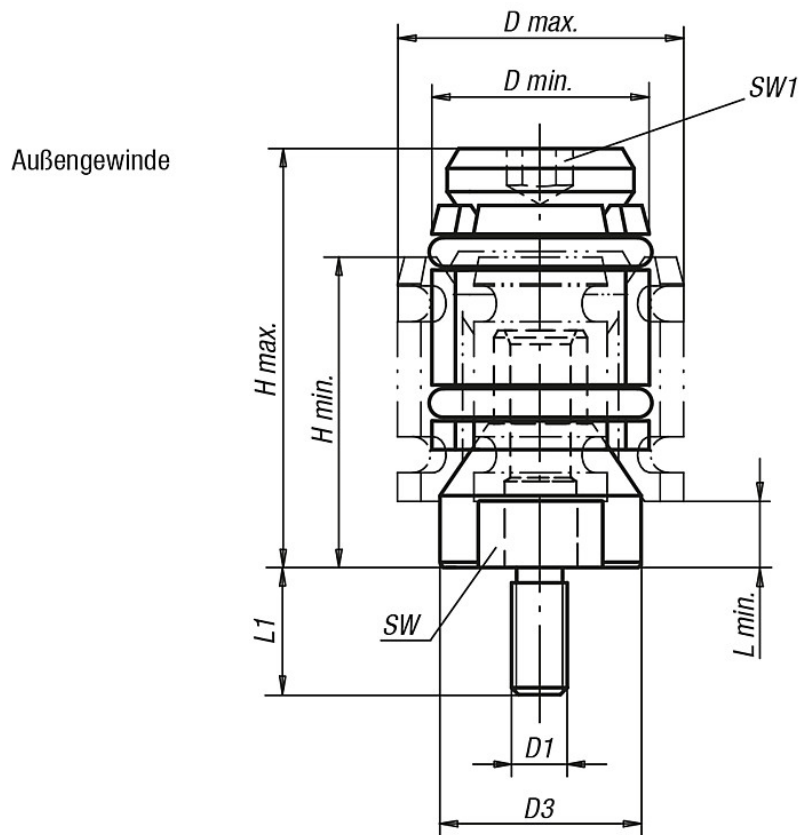

Artikelübersicht

Bestellnummer	Ausführung	D1	L1	D min.	D max.	D3	H min.	H max.	L min.	SW	SW1	Gewicht ca. kg
K0893.061215	Außengewinde	M6	12	12	15	11,4	22	27,5	4,8	9	2,5	0,050
K0893.061219	Außengewinde	M6	12	15	19	14	24,5	32	4,8	12	4	0,100
K0893.081624	Außengewinde	M8	16	19	24	17,8	26	35	4,5	15	5	0,150
K0893.081630	Außengewinde	M8	16	24	30	23,5	32	44,5	7	19	5	0,400